



Подставки под конусы акустических систем

Серия Ballerino

Отличное дополнение для вашей системы с напольными АС

Качественное звучание благодаря нейтрализации вибраций

Чистое звучание с высоким разрешением

Вы станете чаще слушать симфонический оркестр

Ballerino - подставки с поворотным подшипником под конусы

Серия Ballerina - специальные установочные средства под любые АС

- Подавление первичных вибраций с помощью эластичных силиконовых лент и керамических шариков в основании конусов
- Изготовлены из анодированного дюралюминия на станках с ЧПУ и других немагнитных материалов
- Регулируемая высота подставок гарантирует абсолютную горизонтальность и прочность установки компонентов
- Точечные опоры на 3 & 4 керамических шарика в составе горизонтальных подшипников обеспечивают блокировку вибраций и равномерное распределение нагрузки

Аудио аксессуары с максимальным эффектом

Применение:

- Идеальны для АС
- Усилители
- Источники сигнала
- Виниловые проигрыватели
- Аудио стойки
- Устройства электропитания (регенераторы, изолирующие трансформаторы, бесперебойные источники питания и пр.)



Схема блокировки вибраций



Простой способ регулировки высоты

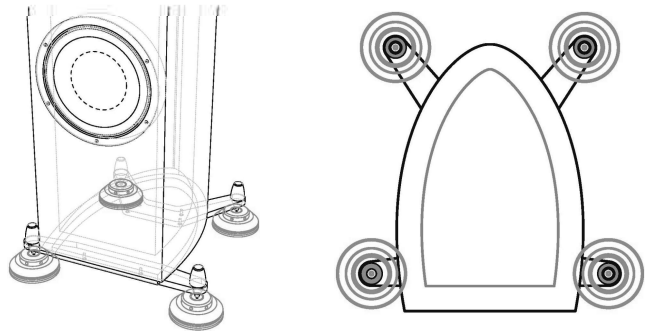
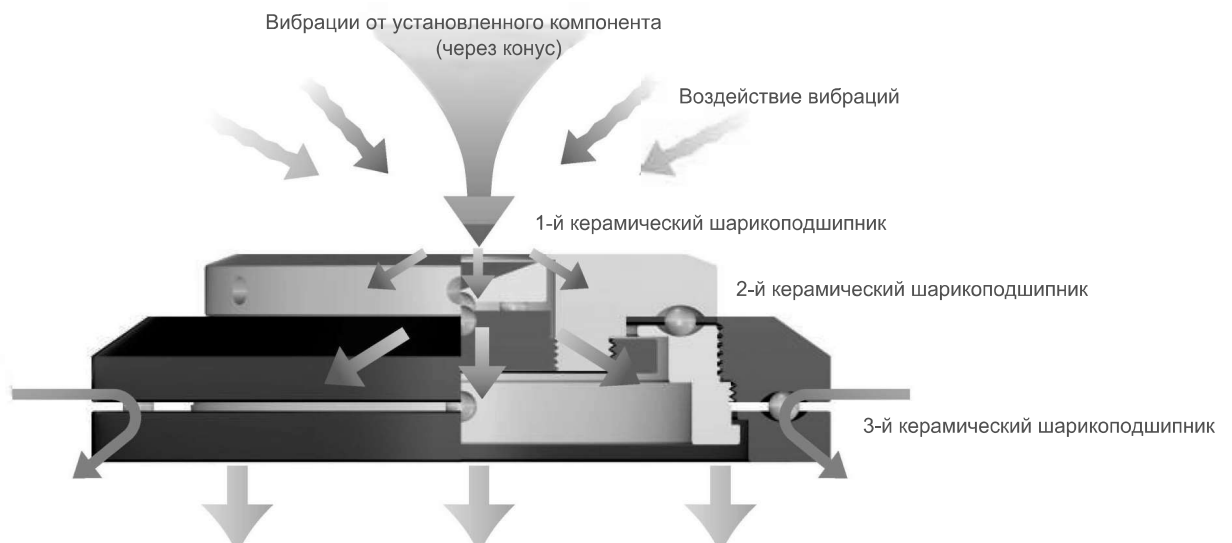
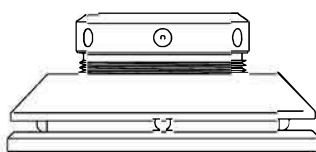

Максимальный подъем
(Равнение по горизонтали)

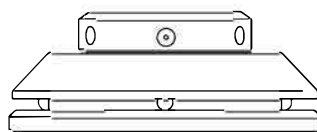

Минимальная высота
(по умолчанию)



Ballerino мгновенно и точно реагирует на вибрации от АС.

"Со звуком происходят удивительные изменения после того, как энергия вибраций улетучивается"

Ballerino Triple Swing



Структура Ballerino Triple Swing

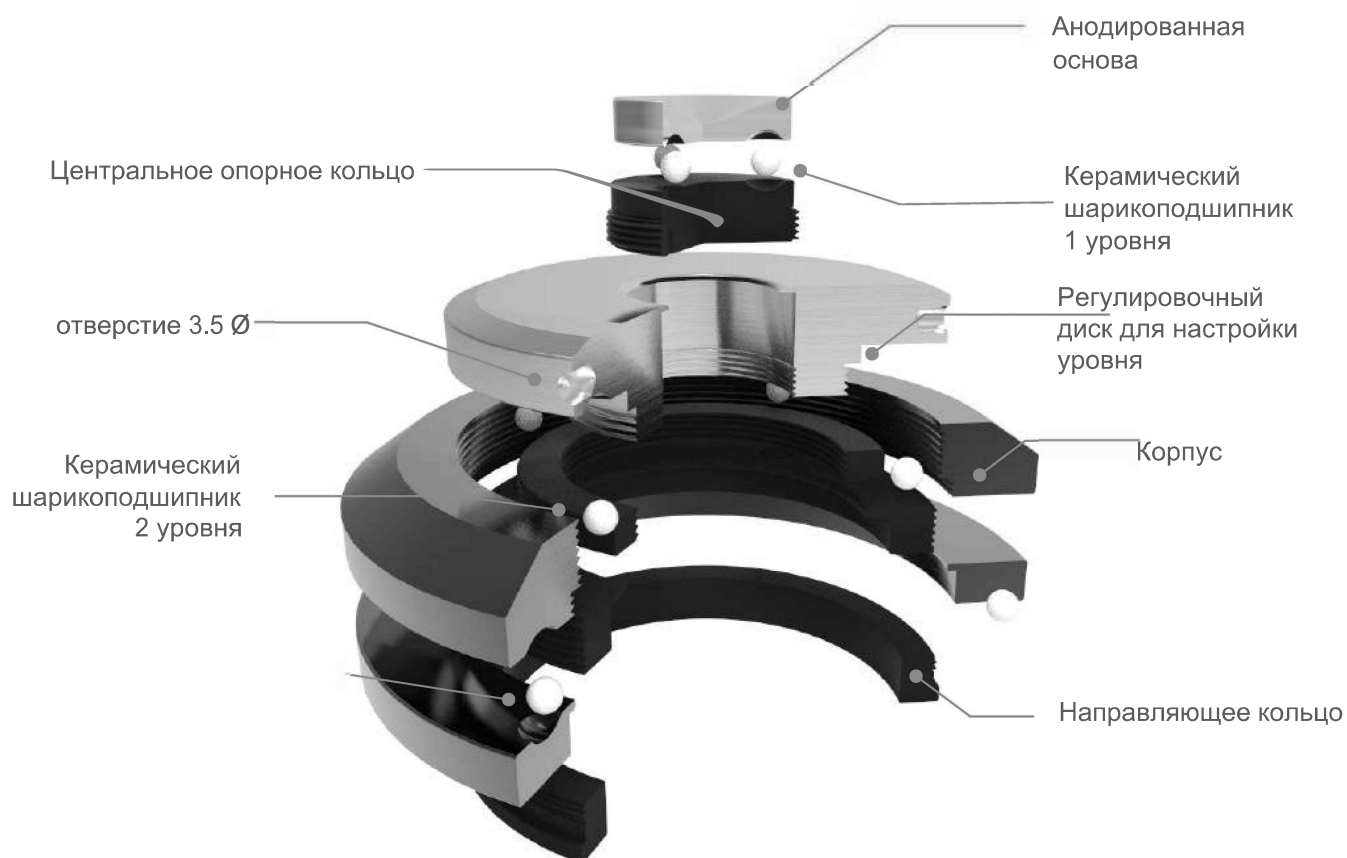

Ballerino Double Swing



Структура Ballerino Double Swing

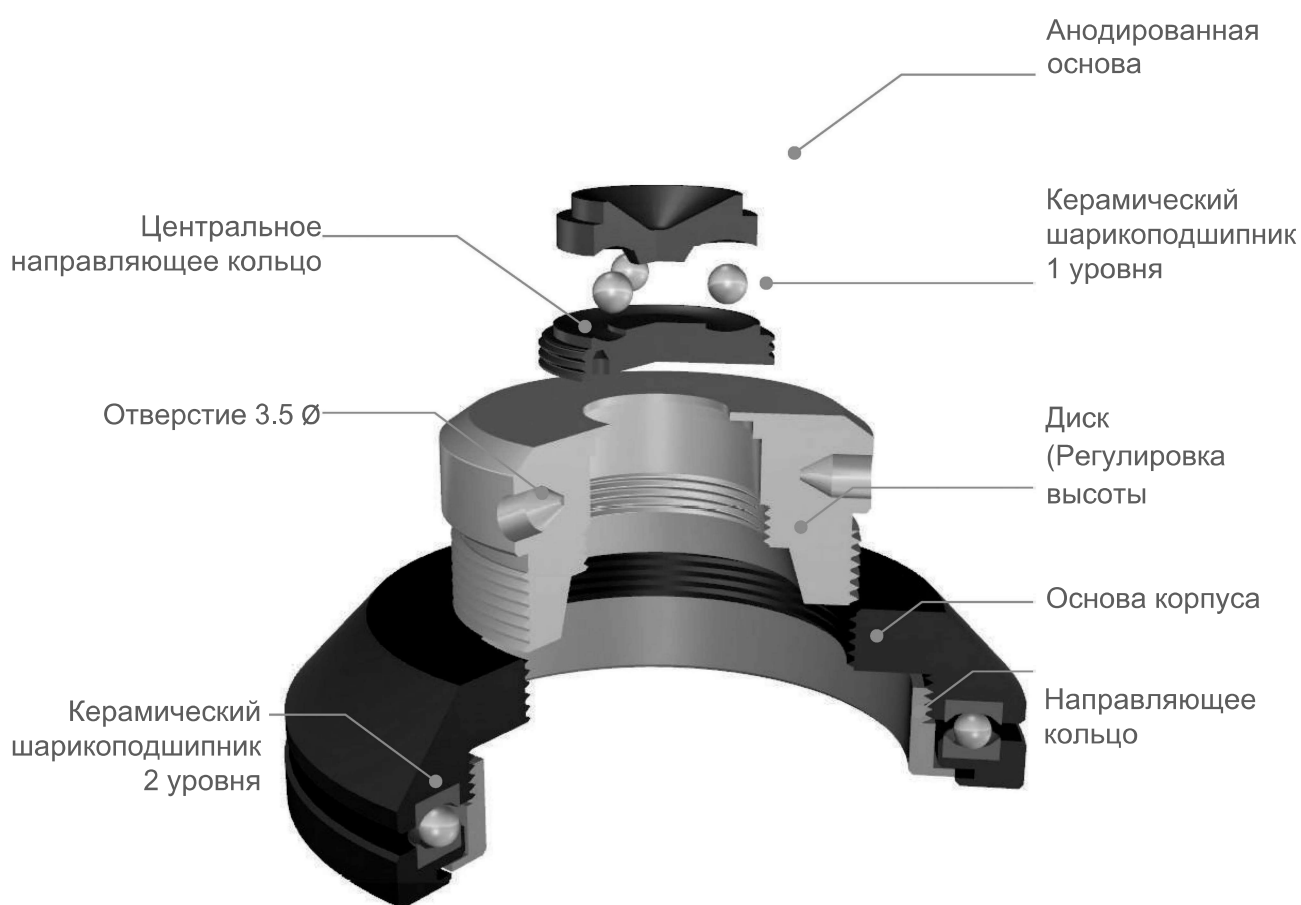

Ballerino Single Swing





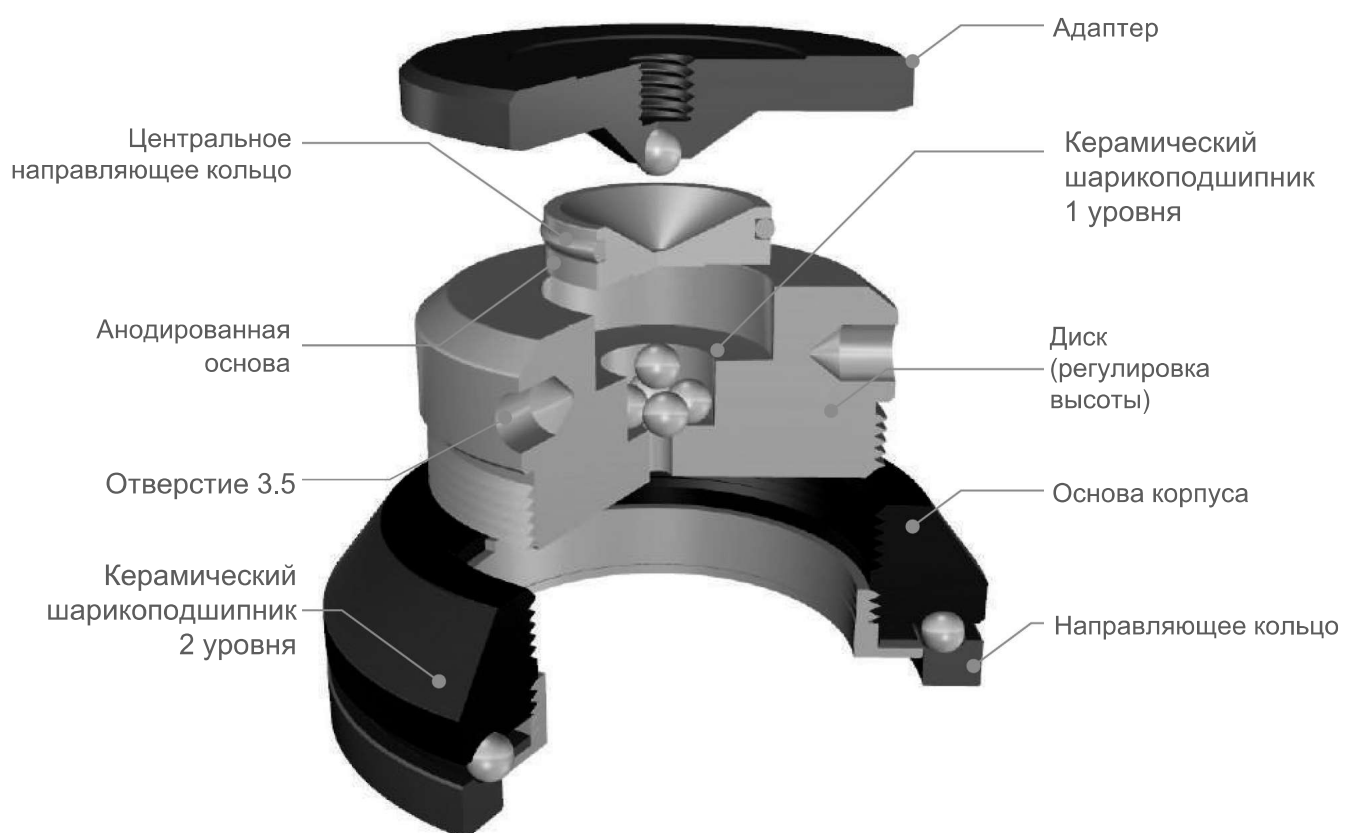

Структура Ballerino Single Swing



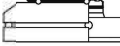

Технические данные

	 45 single swing	 60 single swing	 80 double swing	 80 triple swing	 88 triple swing	 130 triple swing
Применение	CD - транспорт & ЦАП Музыкальный сервер Усилитель Сетевое устройство Полочные колонки	CD-транспорт & ЦАП Музыкальный сервер Усилитель Сетевое устройство Полочные колонки Аудио стойка	Акустические системы Тяжелый усилитель Аудио стойка	Акустические системы Тяжелый усилитель Аудио стойка	Акустические системы Тяжелый усилитель Аудио стойка	Тяжелые акустические системы Тяжелый усилитель Аудио стойка
Размеры						
Высота	30,5 - 35 мм	35,5 - 44 мм	27 - 38 мм	29 - 35 мм	34 - 46 мм	37 - 44 мм
Диаметр	45 Ф	60 Ф	80 Ф	80 Ф	88 Ф	130 Ф
Макс. нагрузка	20 кг / (на 1 шт.)	40 кг / (на 1 шт.)	80 кг / (на 1 шт.)	100 кг / (на 1 шт.)	120 кг / (на 1 шт.)	160 кг / (на 1 шт.)
Цвет						
Верх	Серебристый	Серебристый	Серебристый	Серебристый	Серебристый	Серебристый
Середина	Черный	Черный	Черный	Черный	Черный	Черный
Низ	Коричневый	Коричневый	Коричневый	Черный	Черный	Черный
Опции	Адаптер (Керамический)	Адаптер (Керамический)	-	-	-	-
Тип	Один поворотный уровень	Два поворотных уровня	Два поворотных уровня	Три поворотных уровня	Три поворотных уровня	Три поворотных уровня